

391 - 391 E

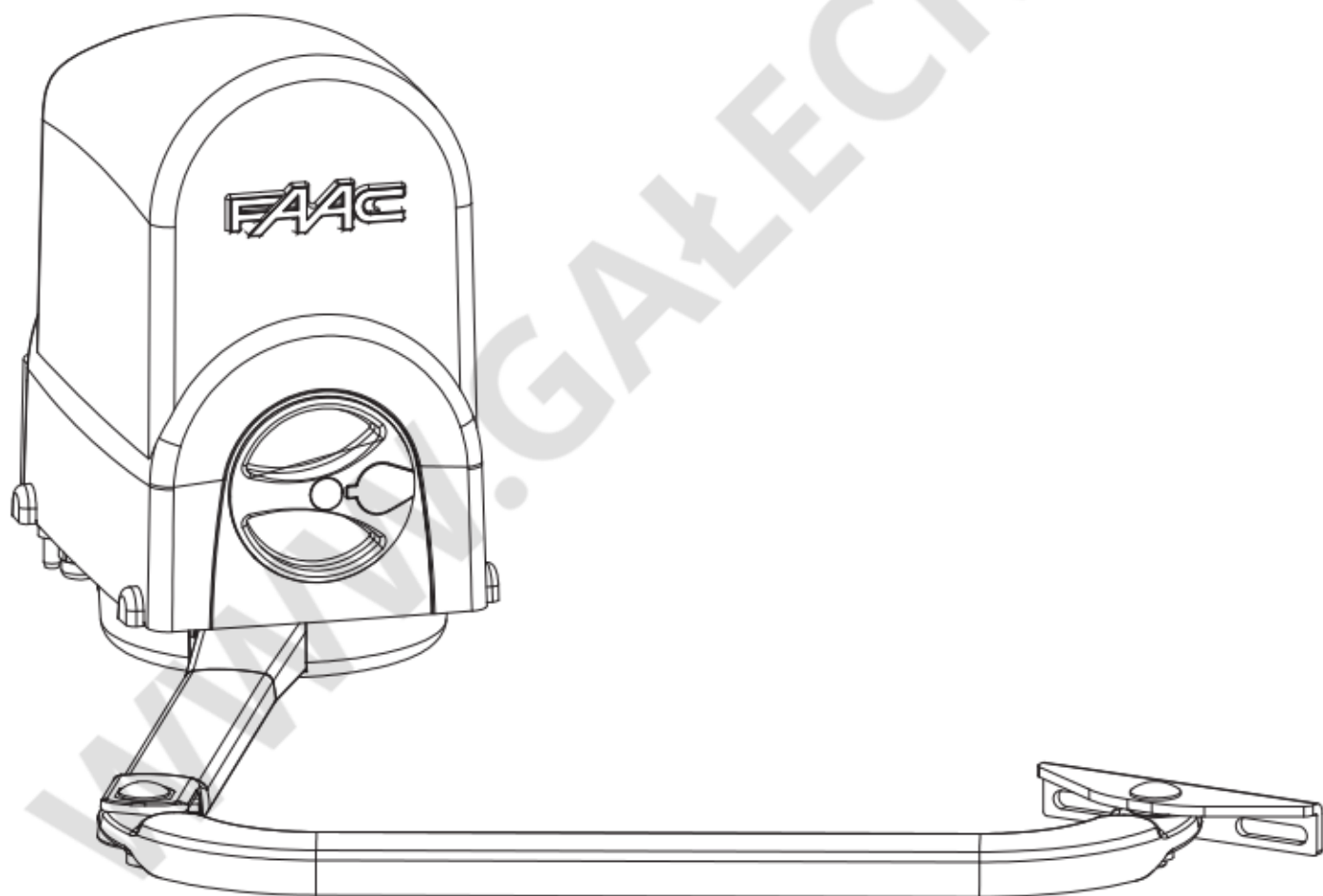

FAAC

SPIS TREŚCI

1. ELEMENTY SIŁOWNIKA

2. SPECYFIKACJA TECHNICZNA

3. WYMIARY

4. POŁĄCZENIA ELEKTRYCZNE

5. INSTALACJA

5.1 SPRAWDZENIE WSTĘPNYCH WYMAGAŃ INSTALACYJNYCH

5.2 WYMIARY INSTALACYJNE

5.3 INSTALOWANIE SIŁOWNIKA

5.4 POŁĄCZENIA ELEKTRYCZNE

5.5 USTAWIANIE OGRANICZNIKÓW MECHANICZNYCH

6. TEST SYSTEMU AUTOMATYCZNEGO

7. PRACA SIŁOWNIKA W TRYBIE RĘCZNYM

8. ZASTOSOWANIA SPECJALNE

9. KONSERWACJA

10. NAPRAWY

11. AKCESORIA

DEKLARACJA ZGODNOŚCI CE DLA MASZYN (DYREKTYWA 98/37/EC)

Producent: FAAC S.p.A.

Adres: Via Benini, 1-40069 Zola Predosa BOLONIA, Włochy

Stwierdza, że: Siłownik, model **391 24 - 391 24 C**

- jest zbudowany z przeznaczeniem do montowania go w maszynach lub z przeznaczeniem do montażu z innymi urządzeniami w celu zbudowania maszyny w rozumieniu postanowień dyrektywy 98/37/EC,
- spełnia podstawowe wymagania bezpieczeństwa określone w następujących dyrektywach Unii Europejskiej:

73/23/EEC wraz z późniejszymi zmianami wprowadzonymi dyrektywą 93/68/EEC.

89/336/EEC wraz z późniejszymi zmianami wprowadzonymi dyrektywami 92/31/EEC i 93/68/EEC.

Ponadto, producent oświadcza, że urządzenia tego nie wolno oddawać do eksploatacji, jeśli maszyna, w której urządzenie to będzie zamontowane, lub której element będzie stanowić, nie została zidentyfikowana jako zgodna z wymaganiami dyrektywy 98/37/EC i zgodność ta nie została potwierdzona odpowiednią deklaracją zgodności.

Bolonia, 01 września 2006

Dyrektor Zarządzający
A. Bassi

SYSTEM AUTOMATYCZNY MODEL 391

System automatyczny model 391 składa się z nienawrotnego siłownika elektromechanicznego dostępnego w dwóch wersjach:

- 391 24C z wbudowanym modułem sterującym
- 391 24 bez modułu sterującego

Siłownik jest przeznaczony do automatycznego otwierania bram wyposażonych w jedno lub dwa skrzydła o maksymalnej długości 2,5 m. Siłownik jest wyposażony w wygodny w obsłudze, bezpieczny system zwalnający, dzięki któremu można przy użyciu prywatnego klucza otworzyć i/lub zamknąć skrzydło lub skrzydła bramy w przypadku awarii zasilania elektrycznego lub awarii siłownika.

Dwa przegubowe ramiona siłownika służą do poruszania bram skrzydłowych o bardzo dużych pilastrach. Odległość pomiędzy przegubem ramienia siłownika a punktem zabezpieczającym motoreduktora może dochodzić aż do 200 mm. Dzięki zastosowaniu dwóch ramion o specjalnej geometrii wyeliminowano wszystkie możliwe punkty ścinania i/lub poślizgu.



- **Prawidłowe działanie siłownika oraz specyfikacje techniczne podane w niniejszej instrukcji mogą być zagwarantowane jedynie przy wykorzystaniu akcesoriów i urządzeń zabezpieczających firmy FAAC.**
- Aby instalacja siłownika odpowiadała aktualnym wymaganiom w zakresie bezpieczeństwa, brak mechanicznego sprzęgła zabezpieczającego przed zgnieciem oznacza, że urządzenie musi być wyposażone w moduł sterujący z regulowanym sprzęgłem elektronicznym.
- Siłownik model 391 został zaprojektowany i przeznaczony do kontroli dostępu wyłącznie dla pojazdów samochodowych – nie należy go używać w żadnych innych systemach kontroli dostępu.

2. SPECYFIKACJA TECHNICZNA

MODEL	391 24 C	391 24
Napięcie zasilania	230V ~	-
Silnik elektryczny	24 Vdc	24 Vdc
Maksymalny pobór mocy	120 W	110 W
Maksymalny moment obrotowy	250 N/m	250 N/m
Maksymalna szybkość kątowna	13°/sek	13°/sek
Maksymalna długość skrzydła bramy ^{1,2}	2,5 m	2,5 m
Maksymalny ciężar skrzydła bramy ²	Patrz wykres niżej	
Częstotliwość użytkowania w temperaturze otoczenia równej 20°C	80 cykli/dzień	80 cykli/dzień
Maksymalna liczba następujących po sobie cykli pracy w temperaturze otoczenia równej 20°C	30	30
Klasa ochrony	IP44	IP44
Temperatura eksploatacji	-20°C + 55°C	-20°C + 55°C
Ciężar siłownika	8,7 kg	7 kg
Wymiary	Patrz rysunek 2	

¹ Gdy długość skrzydeł bramy przekracza 2 m (L > 2m) musi być zainstalowany zamek elektryczny, gwarantujący zablokowanie skrzydła.
² Ciężar P skrzydła bramy jest funkcją jego długości L. Na wykresie przedstawionym niżej można sprawdzić, czy parametry P i L konkretnego skrzydła bramy kwalifikują je do zainstalowania na nim siłownika

1. ELEMENTY SIŁOWNIKA

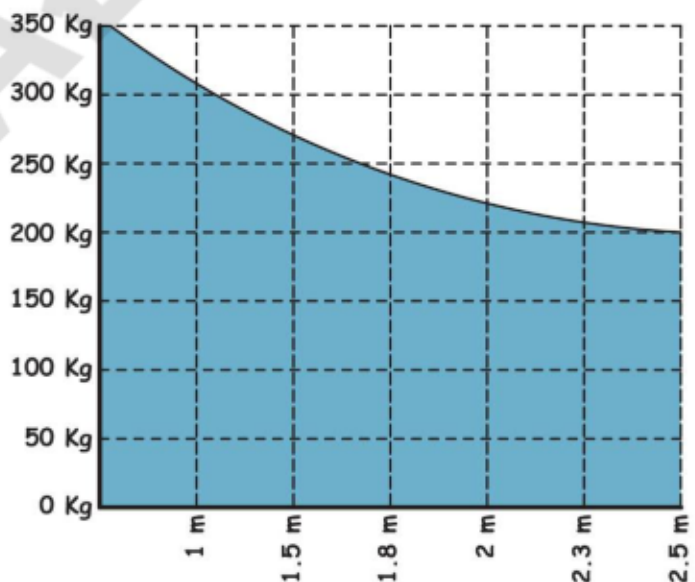
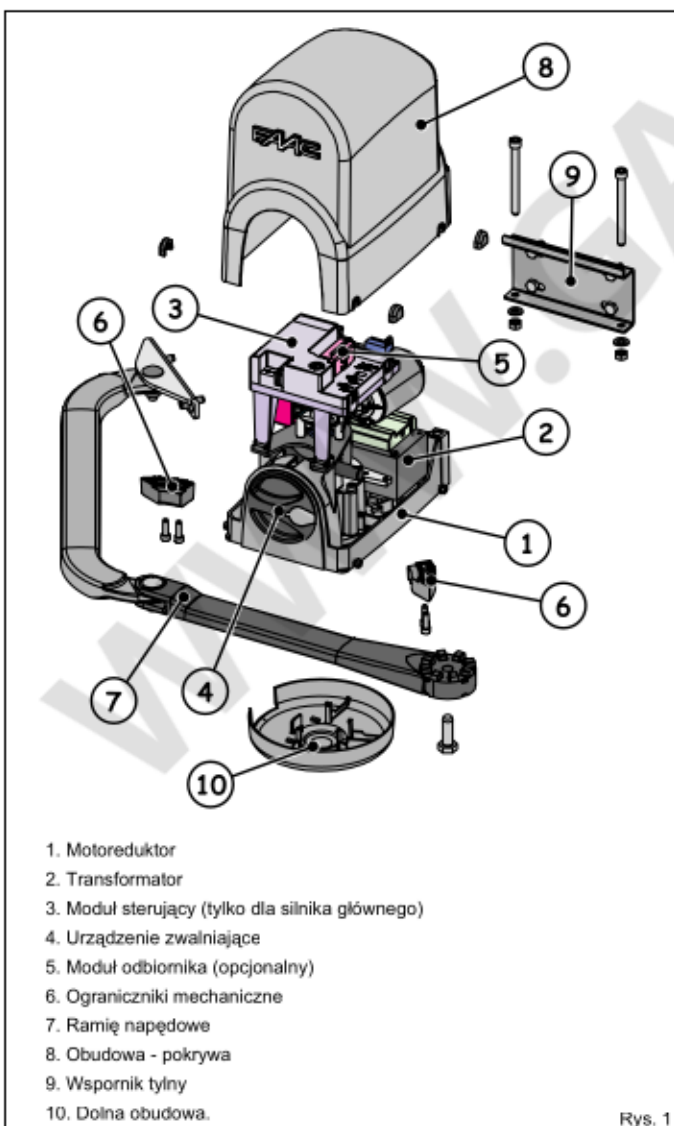

3. WYMIARY

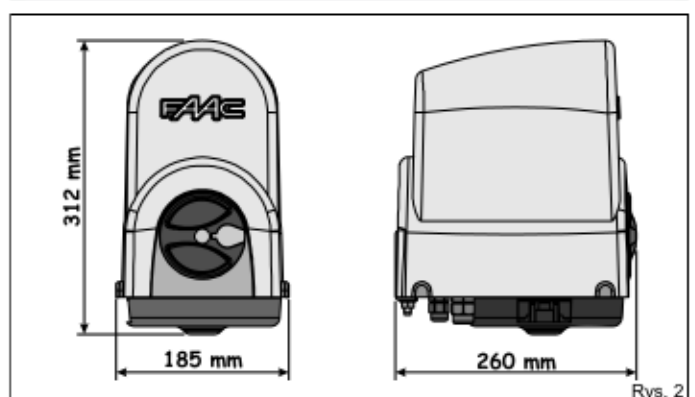

4. POŁĄCZENIA ELEKTRYCZNE



- Rysunek przedstawiony niżej pokazuje instalację, w której wykorzystano dwa silniki, a do systemu podłączone są wszystkie urządzenia zabezpieczające i sygnalizacyjne.

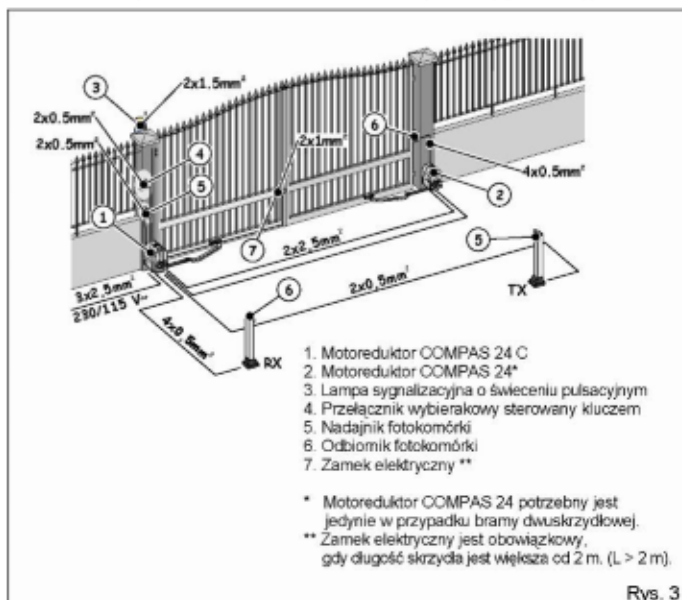

5. INSTALACJA

5.1 SPRAWDZENIE WSTĘPNYCH WYMAGAŃ INSTALACYJNYCH

Aby zapewnić prawidłowe działanie systemu automatycznego, struktura bramy, która ma być otwierana i zamykana przez siłownik musi spełniać następujące wymagania:

- Mechaniczna konstrukcja elementów bramy musi odpowiadać wymaganiom określonym w normach EN12604 i EN12605.
- Długość pojedynczego skrzydła bramy musi odpowiadać charakterystyce siłownika użytego do otwierania i zamykania skrzydła (patrz rozdział 2).
- Konstrukcja bramy musi być mocna i sztywna, odpowiednia do poruszania przez system automatyczny.
- Ruch skrzydła bramy musi być gładki i jednakowy w całym obszarze ruchu. Niedopuszczalny jest ruch z tarciami i zacięciami.
- Skrzydła bramy muszą być zawieszane na mocnych zawiasach. Ich stan eksploatacyjny musi być dobry.
- Brama musi być wyposażona w odpowiednie gniazdko zasilające z uziemieniem, do którego zostanie podłączony siłownik.



Zaleca się wykonanie wszelkich prac remontowo - konserwacyjnych bramy, jeśli są konieczne, przed zainstalowaniem na niej systemu automatycznego.



Stan techniczny konstrukcji bramy ma bezpośredni wpływ na niezawodność i bezpieczeństwo działania systemu automatycznego.

5.2 WYMIARY INSTALACYJNE

Pomocnym w wyborze miejsca, w którym ma być zainstalowany siłownik, jest rysunek 4. Określenie wymiarów instalacyjnych należy przeprowadzić w następujący sposób:

- Zmierz wymiar „A” (patrz rysunek 4) na bramie, a następnie na rysunku 4 wykreśl poziomą linię odpowiadającą temu wymiarowi, przebiegającą przez całą szerokość rysunku.
- Wykreślona linia wskaże maksymalny, możliwy do uzyskania, kąt otwarcia skrzydła bramy dla zmierzonego wymiaru „A”.
- Ustal wymagany w tej instalacji kąt otwarcia skrzydła bramy.
- Odczytaj z rysunku 4 wymiar „B” odpowiadający wymaganemu kątowi otwarcia skrzydła bramy (wymiar „B” wskaże linię prostopadłą do linii narysowanej dla wymiaru „A”, przecinającą tę linię w obszarze wymaganego kąta otwarcia).



- Jeśli wymiar „A” pozwala na kąt otwarcia bramy większy od kąta wybranego (potrzebnego), wymiar „B” może być zwiększony do wartości odpowiadającej maksymalnemu, możliwemu do uzyskania kątowi otwarcia bramy.
- Ustalając wymiary instalacyjne „A” i „B”, zawsze należy upewnić się, czy zachowany jest minimalny wymiar 450 mm, pokazany na rysunku 4.
- Po zainstalowaniu siłownika należy sprawdzić, czy pokazany na rysunku 4 wymiar „X” jest nie mniejszy niż 500 mm. Jeśli wymiar „X” jest mniejszy niż 500 mm, należy przeprowadzić test uderzeniowy (tzw. próbę udarności) dotyczący punktu wskazanego na rysunku 4. Test powinien być przeprowadzony w sposób opisany w normie UNI EN12445, a zmierzone podczas tego testu wartości powinny odpowiadać specyfikacji określonej w normie UNI EN12453.

- Jeśli zmierzone podczas testu wartości siły nacisku na punkt wskazany na rysunku 4 nie mieszczą się w granicach określonych w normie UNI EN 12453, strefa tego punktu MUSI być chroniona przed uderzeniem przy zastosowaniu odpowiedniego urządzenia zabezpieczającego, zgodnego z normą UNI EN12978.

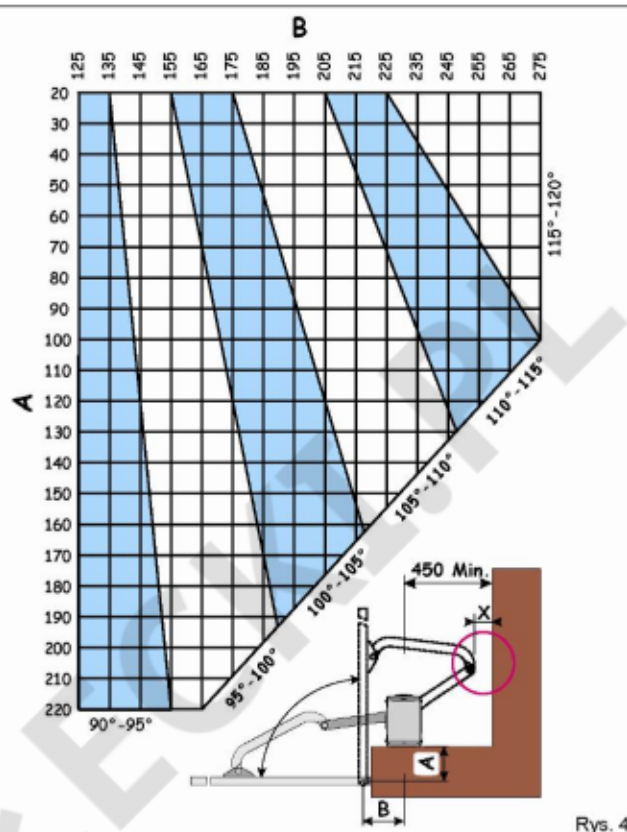

- Siłownik został zaprojektowany i wykonany w taki sposób, że może być zamontowany wyłącznie w położeniu pionowym (patrz rysunek 5). Instalacja siłownika w innym położeniu jest zabroniona.

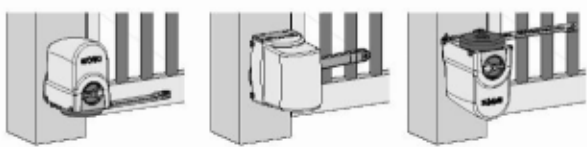

5.3 INSTALOWANIE SIŁOWNIKA

Po ustaleniu wymiarów „A” i „B” można przystąpić do instalowania siłownika. W celu zainstalowania siłownika należy wykonać następujące czynności:

- Poluzuj o około 1/2 obrotu cztery śruby mocujące obudowę - pokrywę siłownika (patrz rysunek 6 - elementy oznaczone symbolem ①), a następnie zdejmij pokrywę. Przetwórz siłownik na „pracę ręczną” - informacje, jak to zrobić podane są w rozdziale 7.

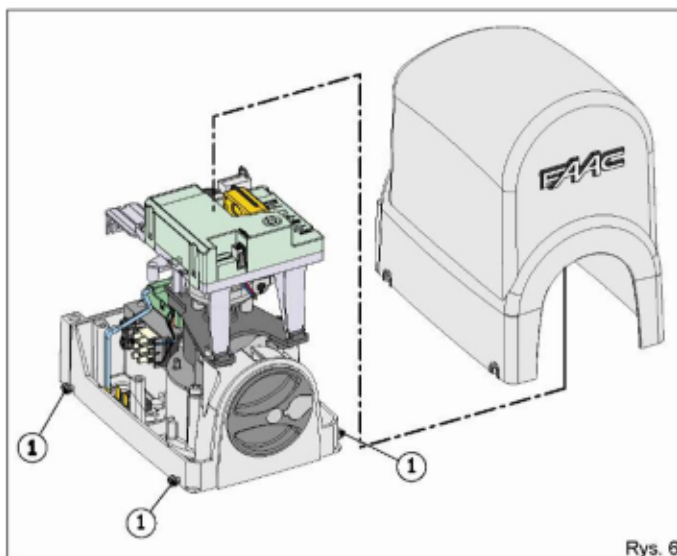

② Ustal wysokość, na której ma być zamontowany siłownik. Przy ustalaniu wysokości montażu należy uwzględnić, że:

- wspornik zabezpieczający zakrzywionego ramienia siłownika musi znaleźć się w takim położeniu, w którym będzie go można przymocować do skrzydła bramy (patrz rysunek 7),
- minimalna odległość siłownika od podłoża musi zezwalać na zamontowanie zakrzywionego ramienia siłownika i dolnej obudowy (odległość ta nie powinna być mniejsza niż 85 mm, patrz rysunek 7).
- położenie dolnej krawędzi tylnego wspornika musi być odpowiednio wyrównane z górną krawędzią wspornika przedniego (patrz rysunek 8).

③ Zamocuj tylny wspornik na ustalonej wysokości przy użyciu czterech śrub M8. Podczas montażu tylnego wspornika uwzględnij układ innych elementów pokazany na rysunku 9 oraz sprawdź przy użyciu poziomicy, czy wspornik będzie zamocowany poziomo.



- Aby zwiększyć wodoszczelność instalacji, zewnętrzna obudowa przykrywa wspornik mocujący - eliminuje to konieczność przyspawania wspornika bezpośrednio do pilastra.
- Tylny wspornik musi być zamocowany na maksymalnie gładkiej powierzchni. Gdy wspornik ma być zamocowany na pilastrze murowanym, dostępna jest, jako akcesorium, specjalna podkładka wyrównująca nierówności muru.

④ Umieść siłownik na zamocowanym wsporniku i przykręć go do wspornika za pomocą dwóch śrub M8x100 i odpowiednich nakrętek (śruby i nakrętki są dostarczone wraz z siłownikiem - patrz rysunek 10)

⑤ Przeważ siłownik na „pracę ręczną” - informacje, jak to zrobić podane są w rozdziale 7.

⑥ Zamocuj, przy użyciu dołączonej śruby, proste ramię siłownika (patrz rysunek 11).

⑦ Złóż pozostałe elementy ramienia siłownika w sposób pokazany na rysunku 12.

👉 Aby zapewnić prawidłowe działanie siłownika, najpierw dociągnij dwie śruby mocujące oznaczone na rysunku 12 symbolem ①, a następnie poluzuj je, odkręcając o około 1/2 obrotu, aby możliwy był obrót elementów ramienia bez żadnych zacięć i tarć.

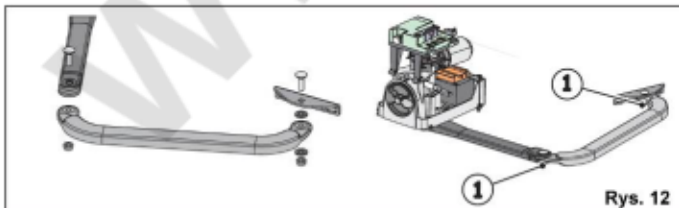

⑧ Wyreguluj położenie złożonych przed chwilą elementów ramienia siłownika, naciskając na jego środkową część, aż do wycucia oporu na ogranicznikach (patrz rysunek 13, element oznaczony symbolem ①).

👉 Na zakrzywionym ramieniu znajdują się dwa ograniczniki, które ułatwiają regulację położenia, o której mowa w punkcie 8.

⑨ Umieść wspornik przedni na skrzydle bramy (patrz rysunek 13, element oznaczony symbolem ②).

⑩ Przesuń do tyłu wspornik przedni o około 20 mm (patrz rysunek 13, element oznaczony symbolem ③) i zaznacz na skrzydle bramy miejsca, w których powinny być wywiercone otwory na śruby mocujące wspornik.

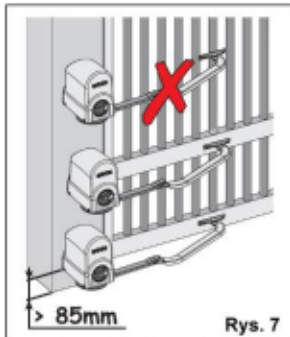

Rys. 7

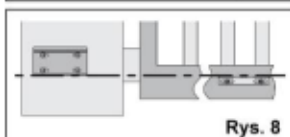

Rys. 8

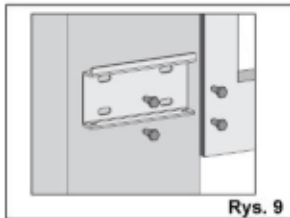

Rys. 9

⑪ Zamocuj wspornik przedni w wyznaczonym położeniu przy użyciu dwóch śrub M8.

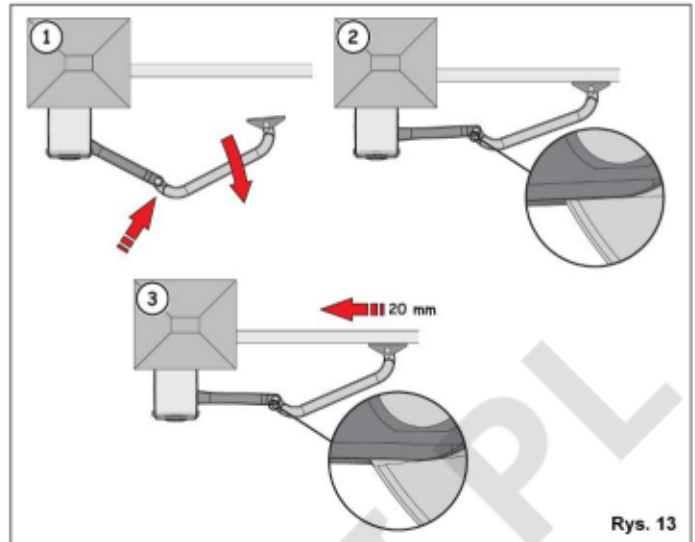

Rys. 13

👉 Zalecamy zamocowanie wspornika przedniego na skrzydle bramy przy użyciu śrub, a nie poprzez przyspawanie go do skrzydła bramy. Ten drugi sposób mocowania wyklucza jakąkolwiek możliwość regulacji położenia wspornika w przyszłości, gdyby zaistniała taka potrzeba.

⑫ Spróbuj poruszać ramieniem siłownika przy zamkniętym skrzydle bramy, sprawdzając, czy obie części ramienia nie uderzają o siebie.

⑬ Przeważ z powrotem siłownik na tryb normalnej pracy - patrz rozdział 7.

5.4 POŁĄCZENIA ELEKTRYCZNE

Po zamocowaniu siłownika na bramie należy podłączyć do niego okablowanie elektryczne. W dolnej części siłownika znajdują się trzy otwory przeznaczone do zamocowania w nich zacisków kablowych; jeden służy do podłączenia kabli zasilających, drugi do podłączenia akcesoriów, a trzeci do podłączenia drugiego silnika.

① Zainstaluj w otworach znajdujących się w dolnej części siłownika trzy dostarczone z urządzeniem zaciski kablowe, mocując je za pomocą nakrętek (patrz rysunek 14).

- Zawsze należy użyć największego zacisku kablowego (patrz rysunek 14, element oznaczony symbolem ①).
- Gdy pozostałe dwa zaciski nie będą wykorzystane do wykonania połączeń elektrycznych, muszą być zamknięte przy użyciu dostarczonych korków (zaślepek) - patrz rysunek 14, element oznaczony symbolem ②. Włóż korek w otwór do poprowadzenia kabli i zamknij nim zacisk kablowy - korek powinien być ciasno osadzony w zamykanym otworze.

② Podłącz kable zasilające w sposób pokazany na rysunku 15. Przewód uziemiający musi być także podłączony. Sprawdź, czy kable zasilające są prawidłowo wpasowane w „grzebień”, który je mocuje i unieruchamia. Patrz rysunek 15.

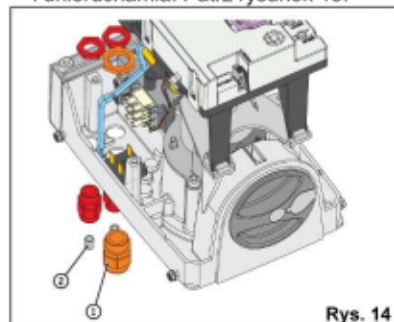

Rys. 14

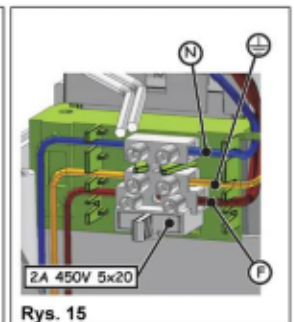

Rys. 15



- Gdy zaistnieje konieczność wymiany bezpiecznika zabezpieczającego, należy użyć bezpiecznika o następujących parametrach:
5x20 2A 450V

③ Podłącz do siłownika wszystkie akcesoria i urządzenia zabezpieczające zgodnie ze wskazówkami podanymi w dołączonych do nich instrukcjach.

5.5 USTAWIANIE OGRANICZNIKÓW MECHANICZNYCH

Siłownik model 391 jest standardowo wyposażony w mechaniczne ograniczniki otwierania i zamykania bramy. Ograniczniki te mają za zadanie ułatwienie instalacji urządzenia, ponieważ eliminują one konieczność tworzenia w instalacji innych elementów ograniczających ruch otwierania i zamykania bramy. Mechaniczne ograniczniki powinny być zamontowane w dolnej części siłownika i powinny być sprzężone z sektorem zębatym. Aby je zainstalować, należy wykonać następujące czynności:

MECHANICZNY OGRANICZNIK OTWIERANIA

- 1 Przesław siłownik na „pracę ręczną” - informacje, jak to zrobić podane są w rozdziale 7.
- 2 Ręcznie przesunąć skrzydło bramy do pozycji, która ma być ustawiona jako krańcowa pozycja otwarcia.
- 3 Przesunąć mechaniczny ogranicznik otwierania tak blisko, jak tylko się da do prostego ramienia siłownika i unieruchomić ogranicznik w tym położeniu, dokręcając dwie śruby mocujące.

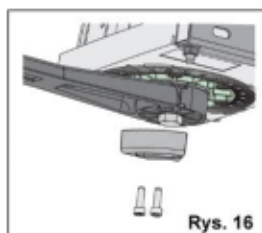

- Sprawdź, czy mechaniczny ogranicznik otwierania jest prawidłowo sprzężony z sektorem zębatym.

MECHANICZNY OGRANICZNIK ZAMYKANIA

- Użycie mechanicznego ogranicznika zamykania jest konieczne jedynie wówczas, gdy w strukturze bramy nie ma elementu zatrzymującego zamykane skrzydło bramy.
- Należy pamiętać, że mechaniczny ogranicznik zamykania nie stanowi zamknięcia bramy zabezpieczającego przed włamaniem.

- 1 Przesław siłownik na „pracę ręczną” - informacje, jak to zrobić podane są w rozdziale 7.
- 2 Ręcznie przesunąć skrzydło bramy do pozycji, która ma być ustawiona jako pozycja zamknięcia.
- 3 Przesunąć mechaniczny ogranicznik zamykania tak blisko, jak tylko się da do prostego ramienia siłownika i unieruchomić ogranicznik w tym położeniu, dokręcając dwie śruby mocujące.

- Sprawdź, czy mechaniczny ogranicznik zamykania jest prawidłowo sprzężony z sektorem zębatym.

6. TEST SYSTEMU AUTOMATYCZNEGO

- Po wykonaniu wszystkich potrzebnych połączeń elektrycznych podłączyć zasilanie do siłownika oraz zaprogramować centralę sterującą zgodnie z wymaganiami użytkownika instalacji.
- Przeprowadzić test działania systemu automatycznego oraz wszystkich podłączonych akcesoriów. Ze szczególną uwagą sprawdzić, czy urządzenia zabezpieczające działają w odpowiedni sposób.
- Założyć na siłownik obudowę - pokrywę, zamocuj ją przez dokręcenie śrub mocujących oraz zamocuj na obudowie cztery zaślepki przykrywające (patrz rysunek 17, element oznaczony symbolem ①)
- Zamontuj dolną obudowę siłownika w sposób pokazany na rysunku 17 (element oznaczony symbolem ②).
- Przekazać końcowemu użytkownikowi instalacji „Instrukcję użytkownika” oraz przedstawić mu zasady prawidłowego działania i użytkowania systemu.

- Końcowemu użytkownikowi instalacji należy przedstawić ryzyko akceptowalne (tzw. ryzyko szczątkowe), które wiąże się z użytkowaniem instalacji.

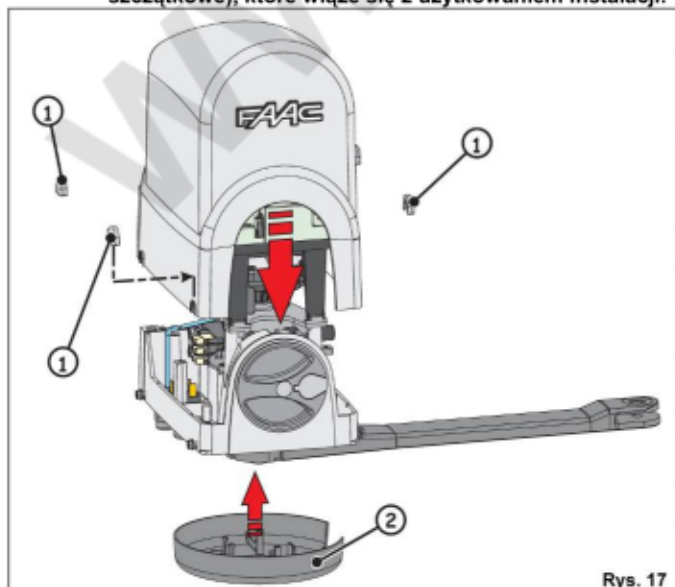

7. PRACA SIŁOWNIKA W TRYBIE RĘCZNYM

Jeśli siłownik musi być uruchomiony ręcznie na skutek przerwy w zasilaniu lub jego awarii, należy przestawić go na tryb pracy ręcznej. W tym celu należy wykonać następujące czynności:

- 1 Odłączyć zasilanie od siłownika przy użyciu wyłącznika różnicowo-prądowego.
- 2 Wyjmij z blokady korek zabezpieczający - patrz rysunek 18, element oznaczony symbolem ①.
- 3 Włóż klucz do blokady i obracaj nim aż do oporu w kierunku przeciwnym do ruchu wskazówek zegara - patrz rysunek 18, element oznaczony symbolem ②.
- 4 Obracaj aż do oporu pokrętłem zwalnającym w kierunku zgodnym z ruchem wskazówek zegara - patrz rysunek 18, element oznaczony symbolem ③.
- 5 Przesunąć ręcznie skrzydło bramy.

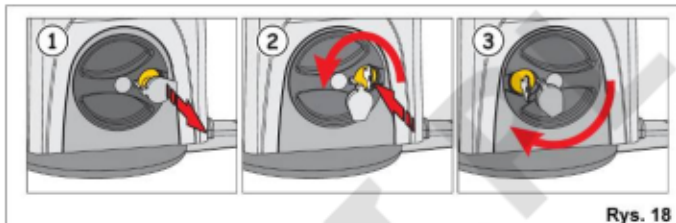

Aby wyłączyć tryb ręcznej pracy siłownika i przywrócić jego normalne działanie, należy wykonać następujące czynności:

- 1 Upewnij się, czy siłownik jest odłączony od zasilania.
- 2 Przesunąć skrzydło bramy do pozycji, w której brama jest zamknięta.
- 3 Obracaj aż do oporu pokrętłem zwalnającym w kierunku przeciwnym do ruchu wskazówek zegara, a następnie obracaj kluczem w blokadzie aż do oporu w kierunku zgodnym z ruchem wskazówek zegara. Wyjmij klucz z blokady.
- 4 Sprawdź, czy urządzenie zwalnające zostało prawidłowo wyłączone. W tym celu spróbuj przesunąć ręcznie skrzydło bramy. Gdy urządzenie to jest wyłączone, brama jest zablokowana i nie da się ręcznie przesunąć jej skrzydła.
- 5 Załóż na blokadę korek zabezpieczający.
- 6 Włącz zasilanie systemu i wykonaj cykl otwierania bramy.

- Po przełączeniu z „ręcznego” na normalny tryb działania siłownik może niewłaściwie zwalniać ruch bramy podczas pierwszego cyklu automatycznego otwierania. W takim przypadku należy poczekać, aż cały cykl zostanie wykonany i ponownie wykonać cykl otwierania.

8. ZASTOSOWANIA SPECJALNE

Użycie siłownika do zastosowań innych niż opisane w niniejszej instrukcji jest KATEGORYCZNIE ZABRONIONE.

9. KONSERWACJA

Aby zapewnić długookresowe prawidłowe funkcjonowanie systemu ze stałym poziomem bezpieczeństwa, zaleca się sprawdzanie jego działania co 6 miesięcy. W „Podręczniku użytkownika” zamieszczony jest formularz przeznaczony do zapisywania czynności sprawdzających.

10. NAPRAWY

Użytkownikowi w żadnych okolicznościach nie wolno podejmować samodzielnie prób naprawy systemu. Wykonanie napraw należy zlecać wykwalifikowanym pracownikom firmy FAAC lub punktom serwisowym firmy FAAC.

11. AKCESORIA

Szczegółowe informacje o akcesoriach można znaleźć w katalogu produktów firmy FAAC.

SPIS TREŚCI

1. OSTRZEŻENIA	3
2. ELEMENTY CENTRALI I ICH ROZMIESZCZENIE.....	3
3. SPECYFIKACJA TECHNICZNA	3
3.1 OPIS ELEMENTÓW CENTRALI	4
3.2 OPIS ZŁĄCZY I LISTEW ZACISKOWYCH	4
4. PROGRAMOWANIE LOGIKI DZIAŁANIA SYSTEMU AUTOMATYCZNEGO.....	5
5. PROGRAMOWANIE SZYBKOŚCI DZIAŁANIA	5
6. URUCHOMIENIE SYSTEMU.....	5
6.1 SPRAWDZENIE STANÓW DIOD LED	5
6.2 PROGRAMOWANIE CENTRALI PRZY UŻYCIU PRZEŁĄCZNIKÓW DIP	6
6.3 WYPRZEDZENIE PULSACYJNEGO ŚWIECENIE LAMPY SYGNALIZACYJNEJ.....	6
6.4 NASTAWA SYSTEMU AUTOMATYCZNEGO - FUNKCJE UCZENIA SIĘ	7
6.4.1 AUTOMATYCZNA NASTAWA SYSTEMU.....	7
6.4.2 RĘCZNA NASTAWA SYSTEMU	8
7. INSTALOWANIE AKCESORIÓW PODŁĄCZANYCH DO SZYNY.....	9
7.1 ADRESOWANIE FOTOKOMÓREK PODŁĄCZONYCH DO SZYNY.....	9
7.2 ZAPISYWANIE W PAMIĘCI CENTRALI AKCESORIÓW PODŁĄCZONYCH DO SZYNY	10
8. ZAPISYWANIE W PAMIĘCI CENTRALI KODÓW RADIOWYCH	11
8.1 ZAPISYWANIE W PAMIĘCI CENTRALI KODÓW RADIOWYCH TYPU DS.....	11
8.2 ZAPISYWANIE W PAMIĘCI CENTRALI KODÓW RADIOWYCH TYPU SLH.....	12
8.3 ZAPISYWANIE W PAMIĘCI CENTRALI KODÓW RADIOWYCH TYPU LC (opcja ta jest dostępna tylko na niektórych rynkach).....	13
8.3.1 ZDALNE ZAPISYWANIE W PAMIĘCI CENTRALI KODÓW RADIOWYCH TYPU LC	14
8.4 USUWANIE Z PAMIĘCI CENTRALI KODÓW RADIOWYCH.....	14
9. PODŁĄCZANIE DO SYSTEMU AKUMULATORÓW ZAPASOWEGO ZASILANIA (OPCJA)	15
10. TEST SYSTEMU AUTOMATYCZNEGO.....	15
11. TABELLE LOGIKI DZIAŁANIA SYSTEMU.....	16

DEKLARACJA ZGODNOŚCI CE

Producent: FAAC S.p.A.
Adres: Via Benini, 1-40069 Zola Predosa BOLONIA, Włochy
Stwierdza, że: Produkt - centrala sterująca, model E391

- spełnia podstawowe wymagania bezpieczeństwa określone w następujących dyrektywach Unii Europejskiej:



73/23/EEC wraz z późniejszymi zmianami wprowadzonymi dyrektywą 93/68/EEC.
 89/336/EEC wraz z późniejszymi zmianami wprowadzonymi dyrektywami 92/31EEC i 93/68/EEC.

Dodatkowe informacje:
 Produkt był testowany w typowej, jednorodnej konfiguracji.
 (Wszystkie produkty wyprodukowane przez FAAC S.p.A.)

Bolonia, 01 lipca 2006

Dyrektor Zarządzający
 A. Bassi

OSTRZEŻENIA

- UWAGA! Ze względu na bezpieczeństwo ludzi ważne jest, aby wszystkie wskazania i zalecenia zawarte w niniejszej instrukcji były dokładnie przestrzegane.
- Niewłaściwa instalacja oraz niewłaściwe użytkowanie tego produktu mogą być przyczyną powstania poważnego zagrożenia dla ludzi.
- Przed przystąpieniem do instalacji centrali sterującej należy dokładnie zapoznać się z treścią niniejszej instrukcji. Instrukcję należy zachować, gdyż może być potrzebna w przyszłości.
- Symbol  wskazuje zalecenia, których przestrzeganie jest ważne ze względu na bezpieczeństwo ludzi i dobry stan eksploatacyjny systemu automatycznego.
- Symbol  zwraca uwagę na istotne charakterystyki i działanie centrali.

CENTRALA STERUJĄCA E391

1 OSTRZEŻENIA

⚠ Przed przystąpieniem do jakichkolwiek prac przy centrali sterującej (wykonanie podłączeń, konserwacja itp.) zawsze należy wyłączyć zasilanie.

- Zainstaluj termiczny wyłącznik różnicowo - prądowy z odpowiednim progiem samoczynnego wyłączenia, dobrany i zainstalowany zgodnie z zasadami.
- Zawsze oddzielaj kable zasilające od kabli sterujących oraz zabezpieczających (przycisk, odbiornik, fotokomórki itp.).
- Aby wyeliminować wpływ zakłóceń elektrycznych na działanie centrali, używaj kabli w oddzielnych powłokach lub kabli ekranowanych z uziemionym ekranowaniem.

2 ELEMENTY CENTRALI I ICH ROZMIESZCZENIE

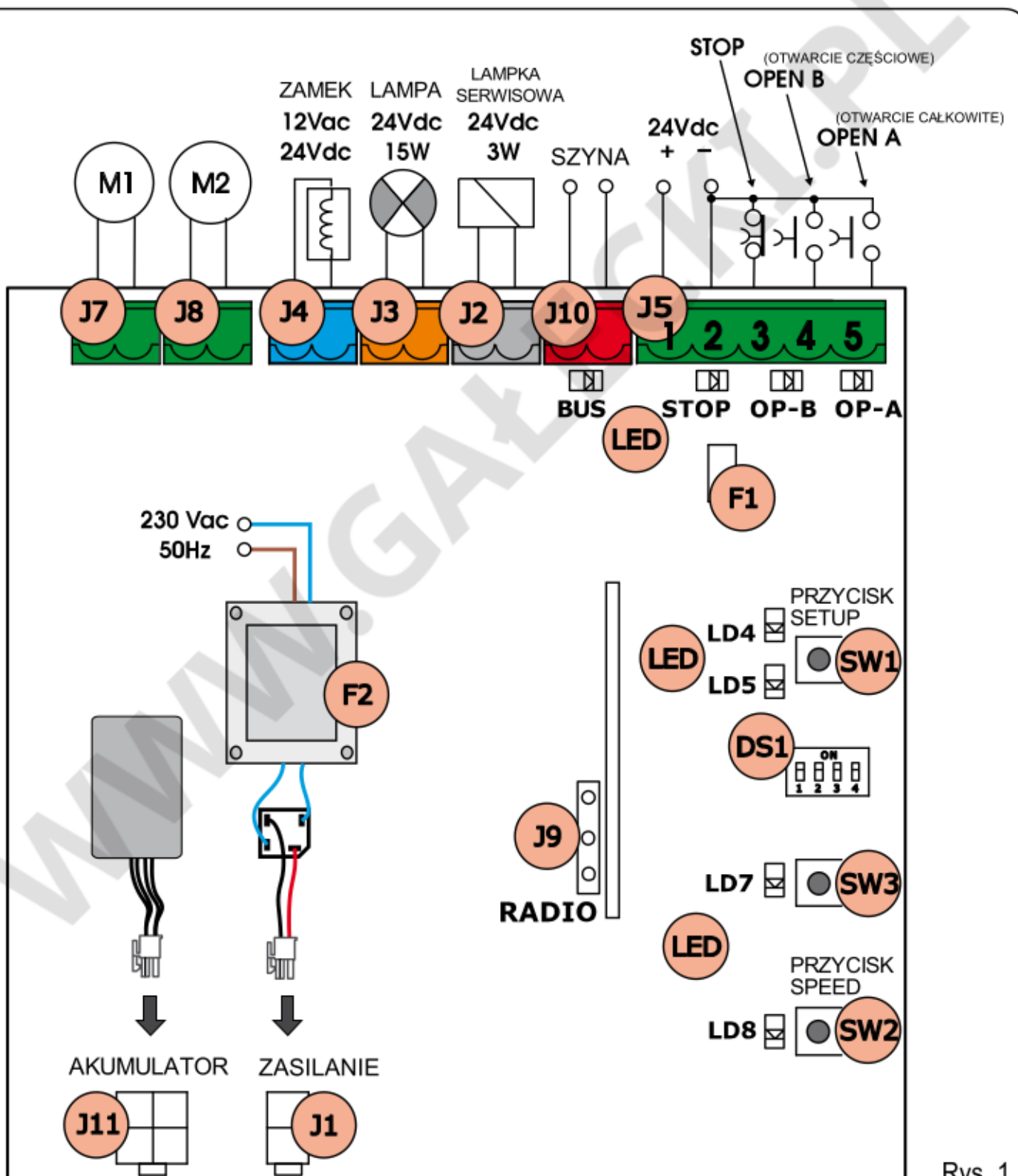

Rys. 1

3. SPECYFIKACJA TECHNICZNA

Napięcie zasilania	230 VAC (+6% - 10%) – 50Hz
Pobór mocy	20 W
Maksymalne obciążenie silnika	150W x 2
Maksymalny prąd pobierany przez akcesoria (+24V)	100 mA
Maksymalny prąd pobierany przez akcesoria podłączone do szyny	400 mA
Temperatura eksploatacji	-20°C - + 55°C
Bezpieczniki	F1 = samonastawialny, F2 = T2A - 250V
Funkcje logiczne	EP, AP
Czas działania	1 minuta (stały)
Czas pauzy	Zmienny, zależny od funkcji uczenia się (maksymalny: 10 minut)
Wejścia na listwie zaciskowej	Open A (Otwarcie A), Open B (Otwarcie B), Stop (Zatrzymanie), Szyna (We/Wy)
Wejścia na złączu	Zasilanie, moduł akumulatorowy XF 433 lub XF 868
Wyjścia na listwie zaciskowej	Silniki, Lampa sygnalizacyjna o świeceniu pulsacyjnym, zasilanie akcesoriów, zamek elektryczny, złącze lampki serwisowej
Funkcje programowalne	Logika AP – Automatyka „krokowo”, logika EP – Półautomatyka „krokowo”, Szybkość działania (duża - 13°/sek i mała - 10°/sek)
Funkcje uczenia się	Czas przerwy, opóźnienie drugiego skrzydła bramy podczas zamykania
Typ zintegrowanych kanałów radiowych	DS, SLH (maks. 250 kanałów), LC (maks. 250 kanałów – DOSTĘPNE TYLKO NA NIEKTÓRYCH RYNKACH)

3.1 OPIS ELEMENTÓW CENTRALI

J1	Złącze do podłączenia zasilania
J2	Listwa zaciskowa dla sygnałów poleceń lampy serwisowej
J3	Listwa zaciskowa do podłączenia lampy sygnalizacyjnej
J4	Listwa zaciskowa do podłączenia zamka elektrycznego
J5	Listwa zaciskowa dla sygnałów poleceń
J7	Listwa zaciskowa do podłączenia silnika 1
J8	Listwa zaciskowa do podłączenia silnika 2
J9	Szybkozłącze do podłączenia modułu XF
J10	Listwa zaciskowa szyny
J11	Złącze akumulatora
SW1	Przycisk SETUP programowania centrali
SW2	Przycisk SPEED programowania szybkości otwierania bramy
SW3	Przycisk LOGIC programowania logiki działania automatyki bramy
DS1	Zestaw mikroprzełączników DIP (tzw. zworek) do programowania centrali
F1	Bezpiecznik chroniący akcesoria
F2	Bezpieczniki chroniące transformatory i silniki
LED	Diody sygnalizacyjne LED

3.2 OPIS ZŁĄCZY I LISTEW ZACISKOWYCH

Złącze i/lub listwa zaciskowa		Opis	Podłączone urządzenie
1	J5	+24V	Zasilanie akcesoriów
2		GND	MASA („minus“)
3		STOP	Urządzenie z zestykiem rozwiernym, które wysyła impuls zamknięcia systemu automatycznego
4		OPEN B	Urządzenie z zestykiem zwiernym (patrz rozdział FUNKCJE LOGICZNE)
5		OPEN A	
J10 Złącze CZERWONE		SZYNA	Urządzenia zabezpieczające wykorzystujące technologię szyny (BUS)
J2 Złącze SZARE		LAMPA SERWISOWA	Wyjście sterujące dla lampy serwisowej (do wyjścia należy podłączyć cewkę przekaźnikową: 24VDC – 100mA maks.
J3 Złącze POMARAŃCZOWE		LAMPA SYGNALIZACYJNA	Lampa o pulsacyjnym świeceniu: 24VDC – 15W.
J4 Złącze NIEBIESKIE		ZAMEK	Zamek elektryczny 12VAC lub 24 VDC, który powinien być zainstalowany na pierwszym skrzydle bramy (skrzydło 1)
J7		SILNIK1	Silnik 1 (skrzydło 1)
J8		SILNIK2	Silnik 2 (skrzydło 2)

 **Skrzydło 1 oznacza to skrzydło bramy, które otwiera się pierwsze podczas cyklu otwierania bramy.**

 **Sterowanie lampy serwisowej jest aktywne podczas całego cyklu otwierania i zamykania bramy, a także jeszcze przez 90 sekund po zamknięciu bramy.**

4. PROGRAMOWANIE LOGIKI DZIAŁANIA SYSTEMU AUTOMATYCZNEGO

Logika działania systemu automatycznego może być wybrana i ustawiona w dowolnym momencie, przez naciśnięcie przycisku SW3.

Wybrana logika jest następnie pokazywana przez stan diody LD7:

gdy dioda LD7 świeci się	wybrana jest logika: AUTOMATYKA „KROKOWO” (AP),
gdy dioda LD7 nie świeci się	wybrana jest logika PÓLAUTOMATYKA „KROKOWO” (EP).

5. PROGRAMOWANIE SZYBKOŚCI DZIAŁANIA

Szybkość działania systemu automatycznego, tj. szybkość zamykania i otwierania bramy, może być wybrana i ustawiona w dowolnym momencie, przez naciśnięcie przycisku SW2.

Wybrana szybkość jest następnie pokazywana przez stan diody LD8:

gdy dioda LD8 świeci się	wybrana jest DUŻA szybkość (13 /sek),
gdy dioda LD8 nie świeci się	wybrana jest MAŁA szybkość (10 /sek).

6. URUCHOMIENIE SYSTEMU

6.1 SPRAWDZENIE STANÓW DIOD LED

W tabeli niżej opisano stany sygnalizacyjnych diod LED w zależności od stanów wejść. Stan zamkniętego, znajdującego się w stanie spoczynku systemu automatycznego opisany jest czcionką pogrubioną. Należy sprawdzić stany sygnalizacyjnych diod LED, czy są one zgodne z opisem podanym w tabeli niżej.

Tabela 1 - Działanie diod LED sygnalizujących stan wejść

Dioda LED	Świeci się (styk zamknięty)
STOP	Polecenie wyłączone
OPEN A	Polecenie włączone
OPEN B	Polecenie włączone
SZYNA (BUS)	Patrz rozdział 7.2

6.2 PROGRAMOWANIE CENTRALI PRZY UŻYCIU PRZEŁĄCZNIKÓW DIP

W tabeli niżej opisano ustawienia przełączników DIP (zworek) do zaprogramowania poziomu siły stosowanej do otwierania/zamykania bramy, wyprzedzenia pulsacyjnego świecenia lampy sygnalizacyjnej oraz włączenie/wyłączenie skoku nawrotnego bramy.

Tabela 2 - Programowanie systemu przy użyciu przełączników DIP (ustawienia fabryczne podane są czcionką pogrubioną)

DS1	DS2	DS3	DS4	Opis
WYŁ	WYŁ			MAŁY POZIOM SIŁY
WYŁ	WŁ			ŚREDNIO – MAŁY POZIOM SIŁY
WŁ	WYŁ			ŚREDNIO – DUŻY POZIOM SIŁY
WŁ	WŁ			DUŻY POZIOM SIŁY
		WŁ		OPCJA PRZECIWI WIATROWA WŁĄCZONA
		WYŁ		OPCJA PRZECIWWIATROWA WYŁĄCZONA
			WŁ	SKOK NAWROTNY BRAMY WŁĄCZONY
			WYŁ	SKOK NAWROTNY BRAMY WYŁĄCZONY

 Jeśli do złącza J4 zostanie podłączony zamek elektryczny, przełącznik DS4 należy stawić w pozycji **WŁ**, w celu włączenia skoku nawrotnego bramy (przed rozpoczęciem cyklu otwierania bramy silniki wykonują napór w kierunku zamknięcia (skok nawrotny), aby możliwe było rozłączenie zamka elektrycznego).

 Przez ustawienie przełącznika DS3 w pozycji **WŁ** włączana jest specjalna funkcja PRZECIWWIATROWA, która umożliwia otwieranie i zamykanie bramy w warunkach występowania silnego wiatru.

6.3 WYPRZEDZENIE PULSACYJNEGO ŚWIECENIE LAMPY SYGNALIZACYJNEJ

Funkcja wyprzedzenia pulsacyjnego świecenia lampy sygnalizacyjnej może być włączona lub wyłączona (po otrzymaniu polecenia OPEN (OTWÓRZ)), centrala sterująca włącza pulsacyjne świecenie lampy sygnalizacyjnej na 3 sekundy przez rozpoczęciem cyklu otwierania skrzydeł bramy. Procedura programowania wyprzedzenia jest następująca:

1. Aby **WŁĄCZYĆ** wyprzedzenie pulsacyjnego świecenia lampy, naciśnij przycisk LOGIC (SW3) i przytrzymaj go wciśniętym przez co najmniej 5 sekund.
2. Aby **WYŁĄCZYĆ** wyprzedzenie pulsacyjnego świecenia lampy, naciśnij przycisk SPEED (SW2) i przytrzymaj go wciśniętym przez co najmniej 5 sekund.

 W obu przypadkach należy sprawdzić, czy dioda LED związana z naciśniętym przyciskiem zmieniła swój stan; jeśli nie - oznacza to, że zarówno funkcja przycisku, jak i wyprzedzenie pulsacyjnego świecenia lampy nie zostały zmienione.

6.4 NASTAWA SYSTEMU AUTOMATYCZNEGO - FUNKCJE UCZENIA SIĘ

 Zanim zostanie wykonany jakikolwiek cykl otwarcia lub zamknięcia bramy, najpierw musi być wykonana procedura nastawy systemu automatycznego.

 Podczas nastawy systemu automatycznego nie wolno przerywać sygnałów (wiązek) docierających do fotokomórek, ponieważ ich przerwanie powoduje automatyczne zatrzymanie się obu skrzydeł bramy. Aby w takim przypadku zakończyć procedurę nastawy systemu automatycznego, należy ją rozpocząć od początku.

Gdy centrala sterująca zostanie podłączona do zasilania, a procedura nastawy systemu automatycznego nie została nigdy wykonana, diody sygnalizacyjne LD4 i LD5 zaczną powoli migotać, sygnalizując w ten sposób, że musi być wykonana procedura nastawy systemu automatycznego.

Procedura ta może być wykonana na jeden z dwóch sposobów: AUTOMATYCZNY i RĘCZNY.

6.4.1 AUTOMATYCZNA NASTAWA SYSTEMU

Aby wykonać AUTOMATYCZNĄ NASTAWĘ systemu, należy

1. Przesunąć skrzydła bramy do położenia środkowego.
2. Nacisnąć przycisk SETUP (SW1) i przytrzymać go wciśniętym aż do chwili, gdy dwie sąsiadujące ze sobą diody LED (LD4 i LD5) zaświecą się i będą się świecić w sposób stały.
3. Zwolnić przycisk SETUP. Diody LD4 i LD5 zaczną szybko migotać.
4. Skrzydło 2 bramy (jeśli jest obecne) rozpocznie ruch zamykania i zatrzyma się po osiągnięciu położenia mechanicznego ogranicznika zamykania.
5. Skrzydło 1 bramy rozpocznie ruch zamykania i zatrzyma się po osiągnięciu położenia mechanicznego ogranicznika zamykania.
6. Skrzydło 1 bramy rozpocznie cykl otwierania
7. Skrzydło 2 bramy (jeśli jest obecne) zacznie otwierać się po upływie stałego opóźnienia po rozpoczęciu cyklu otwierania.
8. Skrzydła 1 i 2 (jeśli jest obecne) bramy zatrzymają się po osiągnięciu położenia mechanicznego ogranicznika otwierania.
9. Zaczekać, aż diody LD4 i LD5 zgasną, co będzie sygnalizować, że procedura nastawy systemu automatycznego została zakończona.
10. Podać sygnał OPEN (OTWÓRZ), aby zamknąć bramę.

 Gdy po rozpoczęciu procedury nastawy systemu automatycznego skrzydła bramy zamiast zamykać się, jak opisano wyżej w punktach 4 i 5, zaczną otwierać się, należy zamienić miejscami podłączenie kabli zasilania na silnikach.

 Podczas wykonywania automatycznej procedury nastawy systemu nie mogą być zmieniane następujące parametry: obszary zwalniania, opóźnienia przed rozpoczęciem cyklu otwierania i zamykania skrzydeł bramy oraz czas pauzy (30 sekund przy wybranej logice AP), gdyż wszystkie te parametry są wstępnie nastawione przez centralę sterującą.

6.4.2 RĘCZNA NASTAWA SYSTEMU

Aby wykonać RĘCZNĄ NASTAWĘ systemu, należy

1. Przesunąć skrzydła bramy do położenia środkowego.
2. Nacisnąć przycisk SETUP (SW1) i przytrzymać go wciśniętym aż do chwili, gdy skrzydła bramy rozpoczną ruch.
3. Zwolnić przycisk SETUP. Diody LD4 i LD5 zaczną szybko migotać.
4. Skrzydło 2 bramy (jeśli jest obecne) rozpocznie ruch zamykania i zatrzyma się po osiągnięciu położenia mechanicznego ogranicznika zamykania.
5. Skrzydło 1 bramy rozpocznie ruch zamykania i zatrzyma się po osiągnięciu położenia mechanicznego ogranicznika zamykania.
6. Skrzydło 1 bramy rozpocznie cykl otwierania
7. Skrzydło 2 bramy (jeśli jest obecne) rozpocznie ruch otwierania po upływie stałego opóźnienia po rozpoczęciu cyklu otwierania.
8. Skrzydła 1 i 2 (jeśli jest obecne) bramy zatrzymają się po osiągnięciu położenia mechanicznego ogranicznika otwierania.

9. Gdy został ustawiony MAŁY POZIOM SIŁY (używanej do otwierania/zamykania bramy), należy odczekać około 5 sekund, aby sprawdzić, czy lampa sygnalizacyjna przestała świecić pulsacyjnie.
10. Gdy została ustawiona logika AP, centrala sterująca rozpocznie odliczanie czasu pauzy (maksymalny czas pauzy może wynosić 10 minut). W takiej sytuacji po upływie żądanego czasu, który chcemy ustawić dla systemu jako czas pauzy, należy podać sygnał OPEN (OTWÓRZ), aby kontynuować procedurę nastawy. W przeciwnym razie, gdy została ustawiona logika EP, należy od razu podać sygnał OPEN (OTWÓRZ), aby kontynuować procedurę nastawy.
11. Skrzydło 2 bramy (jeśli jest obecne) rozpocznie ruch zamykania i centrala sterująca rozpocznie odliczanie opóźnienia tego skrzydła przy zamykaniu.
12. Po upływie żądanego czasu, który chcemy ustawić jako czas opóźnienia dla skrzydła 2 przed cyklem zamykania, należy podać sygnał OPEN (OTWÓRZ), aby rozpocząć cykl zamykania skrzydła 1 bramy. Jeśli brama nie posiada skrzydła 2, impuls OPEN (OTWÓRZ) podany w punkcie 9 bezpośrednio inicjuje cykl zamykania skrzydła 1.
13. Skrzydła 1 i 2 (jeśli jest obecne) bramy zatrzymają się po osiągnięciu położenia mechanicznego ogranicznika zamykania.
14. Zaczekać, aż diody LED LD4 i LD5 zgasną, co będzie sygnalizować, że procedura nastawy systemu została zakończona.

👉 Gdy po rozpoczęciu procedury nastawy systemu automatycznego skrzydła bramy zamiast zamykać się, jak opisano wyżej w punktach 4 i 5, zaczną otwierać się, należy zamienić miejscami podłączenie kabli zasilania na silnikach.

👉 Podczas wykonywania ręcznej procedury nastawy systemu nie mogą być zmieniane następujące parametry: obszary zwalniania oraz opóźnienia przed rozpoczęciem cyklu otwierania skrzydeł bramy, gdyż te parametry są wstępnie nastawione przez centralę sterującą. Jednak ta procedura, dzięki zastosowanej funkcji uczenia się, pozwala nastawić opóźnienie przed cyklem zamykania skrzydeł bramy oraz czas pauzy.

7. INSTALOWANIE AKCESORIÓW PODŁĄCZANYCH DO SZYNY

Centrala sterująca jest wyposażona w szynę umożliwiającą łatwe przyłączanie do niej dużej liczby tzw. akcesoriów „szynowych” (np. aż 16 par fotokomórek) odpowiednio zaprogramowanych. Połączenie wykonuje się za pomocą pary przewodów bez polaryzacji. W dalszej części opisano sposób adresowania akcesoriów szynowych oraz programowania ich w pamięci centrali. Sposób instalowania innych akcesoriów podłączanych do szyny opisany jest w instrukcji dołączanej do każdego z nich.

7.1 ADRESOWANIE FOTOKOMÓREK PODŁĄCZONYCH DO SZYNY

👉 Ważne! Zarówno nadajnik, jak i odbiornik stanowiące jedną parę fotokomórek muszą mieć ten sam adres.

👉 Należy upewnić się, że w systemie nie ma dwóch lub więcej par fotokomórek posiadających ten sam adres.

👉 Jeśli w systemie nie zostały zainstalowane żadne akcesoria podłączone do szyny, złącze szyny należy pozostawić wolne (patrz złącze J10 na rysunku 1).

W centrali sterującej można zainstalować maksymalnie 16 par fotokomórek podłączonych do szyny. Fotokomórki te są podzielone na następujące grupy:

- Fotokomórki otwierania: maks. 6 par
- Fotokomórki zamykania: maks. 7 par
- Fotokomórki otwierania/zamykania: maks. 2 pary
- Fotokomórki używane do generowania sygnału OPEN (OTWÓRZ): maks. 1 para

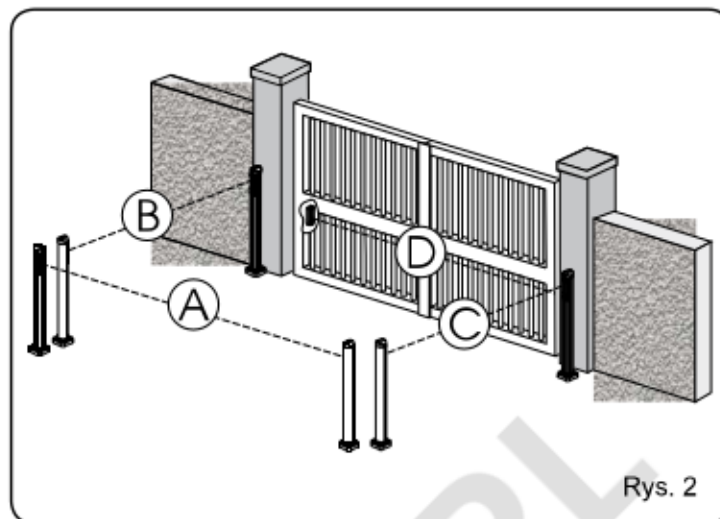

Rys. 2

Na rysunku 2 przedstawiono system automatyczny z zaznaczeniem zasięgu wiązek związanych z zainstalowanymi w nim fotokomórkami:

- A: Fotokomórki OTWIERANIA i ZAMYKANIA bramy
- B: Fotokomórki OTWIERANIA bramy
- C: Fotokomórki OTWIERANIA bramy
- D: Fotokomórki ZAMYKANIA bramy

W tabeli 3 przedstawiono sposób programowania funkcji fotokomórek za pomocą mikroprzełączników DIP znajdujących się w obudowie nadajnika i odbiornika fotokomórki podłączonej do szyny.

Tabela 3 - Adresowanie fotokomórek podłączonych do szyny

DIP1	DIP2	DIP3	DIP4	Odpowiednik na rysunku 2	Typ realizowanej funkcji
WYŁ	WYŁ	WYŁ	WYŁ	B - C	OTWIERANIE
WYŁ	WYŁ	WYŁ	WŁ		
WYŁ	WYŁ	WŁ	WYŁ		
WYŁ	WYŁ	WŁ	WŁ		
WYŁ	WŁ	WŁ	WYŁ	D	ZAMYKANIE
WYŁ	WŁ	WŁ	WŁ		
WŁ	WYŁ	WŁ	WYŁ		
WŁ	WYŁ	WŁ	WŁ		
WŁ	WYŁ	WYŁ	WYŁ	A	OTWIERANIE i ZAMYKANIE
WYŁ	WŁ	WYŁ	WŁ		
WŁ	WŁ	WŁ	WŁ	/	SYGNAŁ OTWARCIA (OPEN)

7.2 ZAPISYWANIE W PAMIĘCI CENTRALI AKCESORIÓW PODŁĄCZONYCH DO SZYNY

Fotokomórki podłączone do szyny można w dowolnym momencie zapisać do pamięci centrali sterującej. W tym celu należy wykonać następujące czynności:

1. Zainstaluj i zaprogramuj adresy akcesoriów w sposób opisany w rozdziale 7.1.
2. Odłącz zasilanie od centrali sterującej.
3. Podłącz do czerwonej listwy zaciskowej J10 dwa przewody, poprzez które akcesoria są podłączone do szyny. Polaryzacja podłączenia tych przewodów do listwy zaciskowej J10 nie ma znaczenia.
4. Włącz zasilanie centrali sterującej. Zasilanie należy włączyć w taki sposób, aby najpierw włączyć zasilanie sieciowe (wyjście transformatora), a dopiero po nim - zasilanie z akumulatora lub z akumulatorów.
5. Naciśnij na krótką chwilę przycisk SW1 (SETUP), aby uaktywnić funkcję uczenia się centrali. Dioda sygnalizacyjna szyny (BUS) powinna migotać przez krótki czas.

Po wykonaniu opisanych wyżej czynności w pamięci centrali zostaną zapisane akcesoria podłączone do szyny. W tabeli 4 podano wskazówki pozwalające sprawdzić, czy podłączenia akcesoriów do szyny jest prawidłowe.

Tabela 4 - Opis stanów diody sygnalizacyjnej szyny (BUS)

Świeci się w sposób stały	Stan ten sygnalizuje normalne działanie (Dioda świeci się w ten sposób także wówczas, gdy do szyny nie są podłączone żadne fotokomórki).
Powoli migocze	Stan ten sygnalizuje, że przynajmniej jedna fotokomórka podłączona do szyny jest niewłaściwie skonfigurowana.
Dioda nie świeci się, lecz krótko błyska co 2,5 sekundy	Istnieje zwarcie w obwodzie szyny.
Szybko migocze	Jeśli zostało wykryte niewłaściwe podłączenie do szyny, należy ponownie wykonać procedurę zapisywania do pamięci centrali akcesoriów podłączonych do szyny. Gdy błąd podłączenia pojawi się ponownie, sprawdź, czy każde z podłączonych akcesoriów na inny adres w systemie (pomocnym w tej sytuacji może być sięgnięcie do instrukcji dołączonej do każdego z akcesoriów).

8. ZAPISYWANIE W PAMIĘCI CENTRALI KODÓW RADIOWYCH

Centrala sterująca jest zintegrowana z 2-kanalowym systemem dekodowania (DS, SLH, LC) określanym nazwą OMNIDEC. System ten umożliwia zapisanie w pamięci centrali zarówno impulsu (polecenia) całkowitego otwarcia (OPEN A), jak i impulsu częściowego otwarcia (OPEN B), używanych do sterowania systemem. Jest to możliwe dzięki wyposażeniu centrali sterującej w dodatkowy moduł odbiornika (patrz rysunek 3, element oznaczony 1) oraz system sterowania radiowego pracujące na tej samej częstotliwości.

Do sterowania systemem automatycznym nie można jednocześnie używać trzech typów kodów radiowych (DS, LSH, LC).

Do sterowania systemem w danym czasie można używać tylko jednego typu kodów radiowych. Gdy zaistnieje potrzeba użycia innego typu kodów radiowych, należy usunąć z pamięci centrali zapisane w niej kody radiowe (patrz rozdział, w którym opisano procedurę usuwania) i ponownie zapisać w pamięci nowe kody radiowe.

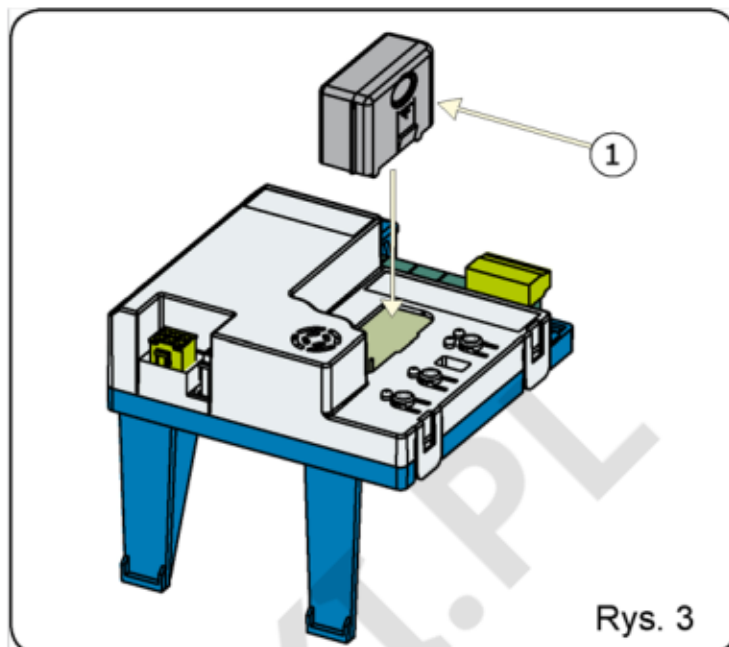

Rys. 3

8.1 ZAPISYWANIE W PAMIĘCI CENTRALI KODÓW RADIOWYCH TYPU DS

W pamięci centrali można zapisać maksymalnie dwa kody sterowania radiowego typu DS. Jeden kod jest zapisywany w kanale OPEN A (Całkowite otwarcie), a drugi w kanale OPEN B (Częściowe otwarcie).

1. Na module sterowania radiowego DS ustaw żądaną kombinację WŁ-WYŁ 12 mikroprzełączników DIP.
2. Naciśnij przycisk LOGIC (SW3) oraz SPEED (SW2) aby zapisać w pamięci centrali odpowiednio impuls całkowitego otwarcia (OPEN A) oraz częściowego otwarcia (OPEN B). Pamiętaj, aby podczas naciskania zarówno przycisku LOGIC, jak i przycisku SPEED, wcisnąć jednocześnie przycisk SETUP (SW1). Odpowiednia dioda sygnalizacyjna LED zacznie powoli migotać przez 5 sekund.
3. Zwolnij naciskanie obu przycisków.
4. W ciągu pięciu sekund po zwolnieniu wciskanych przycisków naciśnij odpowiedni przycisk na module sterowania radiowego.
5. Odpowiednia dioda LED zaświeci się w sposób stały przez 1 sekundę, a następnie zgaśnie, sygnalizując w ten sposób, że kody sterowania radiowego zostały zapisane w pamięci centrali.
6. Aby dodać dodatkowy moduł sterowania radiowego, użyj takiej samej kombinacji ustawienia WŁ-WYŁ mikroprzełączników DIP, jak w punkcie 1.

8.2 ZAPISYWANIE W PAMIĘCI CENTRALI KODÓW RADIOWYCH TYPU SLH

W pamięci centrali można zapisać maksymalnie 250 kodów sterowania radiowego typu SLH. Każdy z nich musi należeć albo do kanału OPEN A (Całkowite otwarcie), albo do kanału OPEN B (Częściowe otwarcie).

1. Na module sterowania radiowego SLH naciśnij jednocześnie i przytrzymaj wciśnięte przyciski P1 i P2.
2. Zacznie migotać dioda LED modułu sterowania radiowego.
3. Zwolnij naciskanie obu przycisków.
4. Naciśnij przycisk LOGIC (SW3) oraz SPEED (SW2) aby zapisać w pamięci centrali odpowiednio impuls całkowitego otwarcia (OPEN A) oraz częściowego otwarcia (OPEN B). Pamiętaj, aby podczas naciskania zarówno przycisku LOGIC, jak i przycisku SPEED, wcisnąć jednocześnie przycisk SETUP (SW1). Odpowiednia dioda sygnalizacyjna LED zacznie powoli migotać przez 5 sekund.
5. Zwolnij naciskanie obu przycisków.
6. W ciągu pięciu sekund po zwolnieniu wciskanych przycisków, gdy jeszcze migocze dioda LED modułu sterowania radiowego, naciśnij i przytrzymaj wciśnięty odpowiedni przycisk na module sterowania radiowego. Dioda LED modułu sterowania radiowego zacznie świecić w sposób ciągły.

- Dioda LED na centrali sterującej zaświeci się w sposób stały przez 1 sekundę, a następnie zgaśnie, sygnalizując w ten sposób, że kody sterowania radiowego zostały zapisane w pamięci centrali.
- Zwolnij naciskanie przycisku na module sterowania radiowego.
- Naciśnij szybko dwa razy przycisk na module sterowania radiowego, który został wprowadzony do pamięci centrali sterującej.



System wykona jeden cykl otwarcia bramy. Sprawdź, czy w obszarze otwierania bramy nie znajdują się żadne przeszkody (przedmioty, ludzie).

Aby dodać dodatkowy moduł sterowania radiowego, należy przetransferować kody radiowe zapisane w pamięci centrali związane z przyciskiem wprowadzonego do systemu modułu sterowania radiowego do odpowiedniego przycisku nowego modułu sterowania radiowego, który ma być dodany do systemu. W tym celu należy wykonać następujące czynności:

- Na module sterowania radiowego, który został dodany do systemu jednocześnie naciśnij i przytrzymaj wciśnięte przyciski P1 i P2.
- Zacznie migotać dioda LED modułu sterowania radiowego.
- Zwolnij naciskanie obu przycisków.
- Na module sterowania radiowego, który został dodany do systemu naciśnij i przytrzymaj przycisk, który został zapamiętany w pamięci centrali sterującej. (Dioda LED na module sterowania radiowego zacznie się świecić w sposób stały).
- Na module sterowania radiowego, który ma być dodany do systemu naciśnij i przytrzymaj przycisk, do którego mają być przeniesione kody radiowe zapamiętane w pamięci centrali. Naciskany przycisk zwolnij dopiero po dwukrotnym błysnięciu diody LED, sygnalizującym zapisanie w pamięci kodów radiowych.
- Naciśnij szybko dwa razy przycisk na module sterowania radiowego, który został wprowadzony do pamięci centrali sterującej.



System wykona jeden cykl otwarcia bramy. Sprawdź, czy w obszarze otwierania bramy nie znajdują się żadne przeszkody (przedmioty, ludzie).

8.3 ZAPISYWANIE W PAMIĘCI CENTRALI KODÓW RADIOWYCH TYPU LC (opcja ta jest dostępna tylko na niektórych rynkach)



W pamięci centrali można zapisać maksymalnie 250 kodów sterowania radiowego typu LC. Każdy z nich musi należeć albo do kanału OPEN A (Całkowite otwarcie), albo do kanału OPEN B (Częściowe otwarcie).

- Moduł zdalnego sterowania LC powinien być używany wyłącznie z odbiornikiem pracującym na częstotliwości 433 MHz.
- Naciśnij przycisk LOGIC (SW3) oraz SPEED (SW2) aby zapisać w pamięci centrali odpowiednio impuls całkowitego otwarcia (OPEN A) oraz częściowego otwarcia (OPEN B). Pamiętaj, aby podczas naciskania zarówno przycisku LOGIC, jak i przycisku SPEED, wcisnąć jednocześnie przycisk SETUP (SW1). Odpowiednia dioda sygnalizacyjna LED zacznie powoli migotać przez 5 sekund.
- Zwolnij naciskanie obu przycisków. W ciągu pięciu sekund po zwolnieniu wciskanych przycisków naciśnij odpowiedni przycisk na module sterowania radiowego LC.
- Dioda LED zaświeci się w sposób stały przez 1 sekundę, sygnalizując w ten sposób, że kody sterowania radiowego zostały zapisane w pamięci centrali, a następnie ponownie zacznie migotać przez kolejne 5 sekund, w czasie których można dodać do systemu kolejny moduł sterowania radiowego typu LC (patrz punkt 3)
- Gdy upłynie 5 sekund i nie zostanie wykonana operacja dodania do systemu kolejnego modułu LC, dioda LED zgaśnie, sygnalizując zakończenie procedury zapisywania w pamięci centrali kodów radiowych.
- Aby ponownie dodać do systemu dodatkowy moduł sterowania radiowego LC, należy powtórzyć opisaną procedurę, zaczynając od punktu 1.

8.3.1 ZDALNE ZAPISYWANIE W PAMIĘCI CENTRALI KODÓW RADIOWYCH TYPU LC

Dodatkowe moduły sterowania radiowego typu LC mogą być w sposób zdalny dodane do systemu, tj. tylko przy użyciu przycisków na module sterowania i bez korzystania z przycisków LOGIC, SPEED i SETUP. Do wykonania tej procedury konieczne jest użycie modułu sterowania radiowego, który został wcześniej dodany do systemu.

- Użyj modułu sterowania radiowego, który został wcześniej dodany do systemu na jednym z kanałów (OPEN A lub OPEN B).
- Naciśnij jednocześnie i przytrzymaj wciśnięte przyciski P1 i P2 aż obie diody LED zaczną powoli migotać przez 5 sekund.
- W ciągu 5 sekund naciśnij przycisk na module sterowania radiowego, który jest już zarejestrowany w systemie. Zostanie uaktywniona funkcja uczenia się centrali sterującej na wybranym kanale.
- Dioda LED na centrali sterującej, związana z kanałem, na którym aktualnie jest realizowana funkcja uczenia się zacznie migotać przez 5 sekund. W tym czasie musi być przetransmitowany kod z nowo dodawanego modułu sterowania radiowego.
- Dioda zaświeci się w sposób stały na 2 sekundy, sygnalizując zapisanie w pamięci centrali kodów związanych z dodawanym modulem sterowania radiowego, a następnie zacznie migotać przez kolejne 5 sekund, podczas których można zarejestrować w systemie kolejny moduł sterowania radiowego. Gdy upłynie 5 sekund i nie zostanie wykonana operacja dodania do systemu kolejnego modułu LC, dioda LED zgaśnie, sygnalizując zakończenie procedury zapisywania w pamięci centrali kodów radiowych.

8.4 USUWANIE Z PAMIĘCI CENTRALI KODÓW RADIOWYCH

- Aby usunąć zapisane w pamięci centrali WSZYSTKIE kody radiowe należy jednocześnie nacisnąć parę przycisków LOGIC (SW3) i SETUP (SW1) lub SPEED (SW2) i SETUP (SW1) i przytrzymać je wciśnięte przez 10 sekund.
- Dioda LED związana z naciśniętym przyciskiem będzie migotać przez pierwsze 5 sekund, a następnie przez ostatnie 5 sekund będzie migotać znacznie szybciej.
- Następnie obie diody zaświecą się w sposób ciągły przez dwie sekundy, po czym zgasną, sygnalizując zakończenie usuwania z pamięci centrali kodów radiowych.
- Zwolnij oba wciskane przyciski.



UWAGA! Opisana wyżej operacja jest NIEODWRACALNA. W wyniku jej wykonania z pamięci centrali zostaną usunięte wszystkie kody radiowe przypisane do kanałów OPEN A i OPEN B.

9. PODŁĄCZANIE DO SYSTEMU AKUMULATORÓW ZAPASOWEGO ZASILANIA (OPCJA)

Akumulatory zapasowego zasilania podtrzymują działanie systemu automatycznego w przypadku braku zasilania sieciowego. Akumulatory zapasowego zasilania są umieszczone w specjalnym pojemniku zlokalizowanym wewnątrz obudowy siłownika. Sposób instalacji akumulatorów opisany jest w odpowiedniej instrukcji.



System przełącza się na zasilanie akumulatorowe podczas przerwy w zasilaniu sieciowym. Podczas pracy na zasilaniu akumulatorowym, lampa sygnalizacyjna o świeceniu pulsacyjnym błyska krótkimi impulsami (błysnięcie o czasie trwania 120 ms co sekundę), natomiast przy zasilaniu sieciowym lampa generuje dłuższe impulsy świetlne - błyski o czasie trwania 300 ms co sekundę.



Podczas pracy na zasilaniu akumulatorowym wszystkie urządzenia zabezpieczające podłączone do szyny nie są zasilane w celu zminimalizowania poboru energii. Aby ponownie uaktywnić te urządzenia, należy wygenerować w systemie sygnał OPEN (OTWÓRZ).

10. TEST SYSTEMU AUTOMATYCZNEGO

Po zakończeniu programowania sprawdź czy system działa poprawnie. W szczególności sprawdź, czy urządzenia zabezpieczające działają poprawnie.

11. TABELE LOGIKI DZIAŁANIA SYSTEMU

POLSKI

Tabela 5

LOGIKA „AP”	IMPULSY						
	OPEN A	OPEN B	STOP	FSW-OP sygnał z fotokomórki zabezpieczającej otwieranie	FSW-CL sygnał z fotokomórki zabezpieczającej zamykanie	FSW-OP/CL sygnał z fotokomórki zabezpieczającej otwierania/zamykanie	FSW-OPEN
STAN SYSTEMU AUTOMATYCZNEGO							
ZAMKNIĘTY	Otwiera skrzydła bramy, a następnie po upływie pauzy zamyka je	Otwiera skrzydło 1 bramy, a następnie po upływie pauzy zamyka je	Bez efektu (cykl otwierania zablokowany)	Bez efektu (cykl otwierania zablokowany)	Bez efektu (cykl otwierania zablokowany)	Bez efektu (cykl otwierania zablokowany)	Otwiera skrzydła bramy, a następnie po upływie pauzy zamyka je
CYKL OTWIERANIA	Zatrzymuje operację (1)	Zatrzymuje operację	Zatrzymuje operację	Natychmiast zmienia kierunek ruchu bramy na zamykanie	Bez efektu	Zatrzymuje operację, a następnie kontynuuje otwieranie po usunięciu przeszkody	Bez efektu(1)
OTWARTY W STANIE PAUZY	Zatrzymuje operację (1)	Zatrzymuje operację	Zatrzymuje operację	Bez efektu	Ponownie odlicza czas pauzy (cykl zamykania zablokowany)	Ponownie odlicza czas pauzy (cykl zamykania zablokowany)	Ponownie odlicza czas pauzy (cykl zamykania zablokowany) (1)
CYKL ZAMYKANIA	Natychmiast zmienia kierunek ruchu bramy na otwieranie	Bez efektu	Zatrzymuje operację	Bez efektu	Natychmiast zmienia kierunek ruchu bramy na otwieranie	Zatrzymuje operację, a następnie po usunięciu przeszkody zmienia kierunek ruchu bramy na otwieranie	Natychmiast zmienia kierunek ruchu bramy na otwieranie
ZATRZYMANY	Zamyka	Zamyka	Bez efektu (cykle zamykania i otwierania zablokowane)	Bez efektu (cykl otwierania zablokowany)	Bez efektu (cykl zamykania zablokowany)	Bez efektu (cykle zamykania i otwierania zablokowane)	Otwiera skrzydła bramy

Tabela 6

LOGIKA „EP”	IMPULSY						
	OPEN A	OPEN B	STOP	FSW-OP sygnał z fotokomórki zabezpieczającej otwieranie	FSW-CL sygnał z fotokomórki zabezpieczającej zamykanie	FSW-OP/CL sygnał z fotokomórki zabezpieczającej otwierania/zamykanie	FSW-OPEN
STAN SYSTEMU AUTOMATYCZNEGO							
ZAMKNIĘTY	Otwiera skrzydła bramy	Otwiera skrzydło 1 bramy	Bez efektu (cykl otwierania zablokowany)	Bez efektu (cykl otwierania zablokowany)	Bez efektu (cykl otwierania zablokowany)	Bez efektu (cykl otwierania zablokowany)	Otwiera skrzydła bramy
CYKL OTWIERANIA	Zatrzymuje operację (1)	Zatrzymuje operację	Zatrzymuje operację	Natychmiast zmienia kierunek ruchu bramy na zamykanie	Bez efektu	Zatrzymuje operację, a następnie kontynuuje otwieranie po usunięciu przeszkody	Bez efektu(1)
OTWARTY	Zamyka	Zamyka	Bez efektu (cykl zamykania zablokowany)	Bez efektu	Bez efektu (cykl zamykania zablokowany)	Bez efektu (cykl zamykania zablokowany)	Bez efektu(1)
CYKL ZAMYKANIA	Zatrzymuje operację	Zatrzymuje operację	Zatrzymuje operację	Bez efektu	Natychmiast zmienia kierunek ruchu bramy na otwieranie	Zatrzymuje operację, a następnie po usunięciu przeszkody zmienia kierunek ruchu bramy na otwieranie	Natychmiast zmienia kierunek ruchu bramy na otwieranie
ZATRZYMANY	Bez efektu (cykle zamykania i otwierania zablokowane)	Po sygnale OPEN: rozpoczyna ruch bramy w przeciwnym kierunku Po sygnale STOP: natychmiast ponownie zamyka skrzydło(a) bramy	Zatrzymuje operację	Bez efektu (cykl otwierania zablokowany)	Bez efektu (cykl zamykania zablokowany)	Bez efektu (cykle zamykania i otwierania zablokowane)	Otwiera skrzydła bramy

(1) Jeśli cykl rozpoczęto wysłaniem impulsu OPEN-B (częściowe otwarcie), impuls OPEN-A (całkowite otwarcie) uruchomi otwieranie obu skrzydeł bramy.

Le descrizioni e le illustrazioni del presente manuale non sono impegnative. La FAAC si riserva il diritto, lasciando inalterate le caratteristiche essenziali dell'apparecchiatura, di apportare in qualunque momento e senza impegnarsi ad aggiornare la presente pubblicazione, le modifiche che essa ritiene convenienti per miglioramenti tecnici o per qualsiasi altra esigenza di carattere costruttivo o commerciale.

The descriptions and illustrations contained in the present manual are not binding. FAAC reserves the right, whilst leaving the main features of the equipments unaltered, to undertake any modifications it holds necessary for either technical or commercial reasons, at any time and without revising the present publication.

Les descriptions et les illustrations du présent manuel sont fournies à titre indicatif. FAAC se réserve le droit d'apporter à tout moment les modifications qu'elle jugera utiles sur ce produit tout en conservant les caractéristiques essentielles, sans devoir pour autant mettre à jour cette publication.

Die Beschreibungen und Abbildungen in vorliegendem Handbuch sind unverbindlich. FAAC behält sich das Recht vor, ohne die wesentlichen Eigenschaften dieses Gerätes zu verändern und ohne Verbindlichkeiten in Bezug auf die Neufassung der vorliegenden Anleitungen, technisch bzw. konstruktiv/kommerziell bedingte Verbesserungen vorzunehmen.

Las descripciones y las ilustraciones de este manual no comportan compromiso alguno. FAAC se reserva el derecho, dejando inmutadas las características esenciales de los aparatos, de aportar, en cualquier momento y sin comprometerse a poner al día la presente publicación, todas las modificaciones que considere oportunas para el perfeccionamiento técnico o para cualquier otro tipo de exigencia de carácter constructivo o comercial.

De beschrijvingen in deze handleiding zijn niet bindend. FAAC behoudt zich het recht voor op elk willekeurig moment de veranderingen aan te brengen die het bedrijf nuttig acht met het oog op technische verbeteringen of alle mogelijke andere productie- of commerciële eisen, waarbij de fundamentele eigenschappen van de apparaat gehandhaafd blijven, zonder zich daardoor te verplichten deze publicatie bij te werken.



FAAC

FAAC S.p.A.
Via Calari, 10
40069 Zola Predosa (BO) - ITALIA
Tel. 0039.051.61724 - Fax. 0039.051.758518
www.faac.it
www.faacgroup.com

